

IMER
TP ACCESS



LEVAGE SPÉCIALISÉ EN MIROITERIE & SERRURERIE

04 26 74 57 25 - 06 46 07 00 27

www.progo-levage.com - progorrindo@gmail.com

**NACELLES ARAIGNÉES
IM R**



www.facebook.com/ProGoLevage

NACELLE ARAIGNÉE IM R 19 SA

Les +

- + Voie variable hydraulique : plus grande stabilité et plus grande traction pour se déplacer sur le chantier et sur les terrains accidentés
- + Panneau de commande amovible ultra-moderne : utilisation rapide et polyvalente de la machine
- + Commandes électro-hydrauliques proportionnelles et simultanées : efficacité et sécurité pour les opérateurs
- + Stabilisateurs automatiques de mise à niveau : un maximum de facilité d'utilisation
- + Rotation totale de la tourelle à 360° (non continue) : excellente accessibilité aérienne dans toutes les situations de travail
- + Rotation du panier $\pm 75^\circ$: mise en place complète sur le chantier dans n'importe quelle condition
- + Taille compacte, avec un encombrement global limité du stabilisateur
- + Panier en aluminium 1,40 x 0,70 x 1,10 m
- + Design innovant avec structure entièrement fermée

Equipements standard

- Stabilisation automatique
- Pompes d'urgence manuelle et électrique
- Soupape de retenue d'un cylindre
- Compteur horaire
- Limiteur de moment
- Capteur à jauges de contrainte
- Voie variable hydraulique
- Flèche hydraulique
- Chenilles en caoutchouc
- Pompe électrique 230 V - 16 A pour usage intérieur
- Ligne air / eau dans le panier
- Prise 230V - 16 A dans le panier
- Moteur essence Honda GX390 - 11 ch à 3600 tr/min
- Moteur diesel Yanmar L100N - 9.9 ch à 3600 tr/min
- Radiocommande
- Traction à double vitesse

Options

- Phare de travail dans le panier
- Chenilles en caoutchouc anti-traces
- Patins de stabilisateurs surdimensionnés ($\varnothing 350$ mm)



LEVAGE SPÉCIALISÉ EN MIROITERIE & SERRURERIE

04 26 74 57 25 - 06 46 07 00 27

www.progo-levage.com - progorrindo@gmail.com



www.facebook.com/ProGoLeverage

360°

Rotation totale de la tourelle à 360° (non continue) : excellente accessibilité aérienne dans toutes les situations de travail.



Système de montage du panier conçu pour un démontage facile

Dispositif de limiteur de moment pour une sécurité et des performances améliorées

Arceau de sécurité moteur assurant protection et accessibilité

Dimensions compactes pour une meilleure accessibilité sur n'importe quel site de travail.

794 mm



Pompes d'urgence manuelle et électrique facile d'accès et d'utilisation



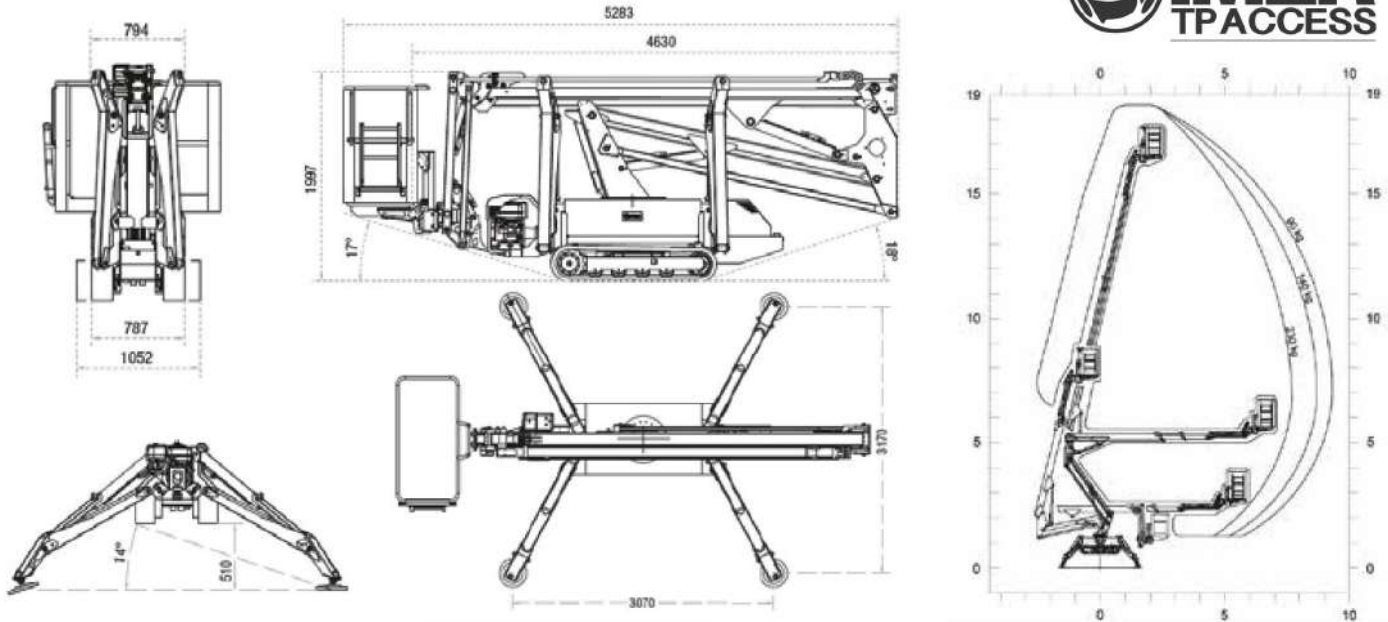

IM R 19 SA



LEVAGE SPÉCIALISÉ EN MIROITERIE & SERRURERIE

04 26 74 57 25 - 06 46 07 00 27

www.progo-levage.com - progorrindo@gmail.com



www.facebook.com/ProGoLevage



Equipements standard

- Même équipements que pour la version IM R 19 S.
- Moteur électrique 230 V / 4 kW AC basse tension

Options

- Même options que pour la IM R 19 SA
- Kit IMERVIEW pour la gestion de flotte

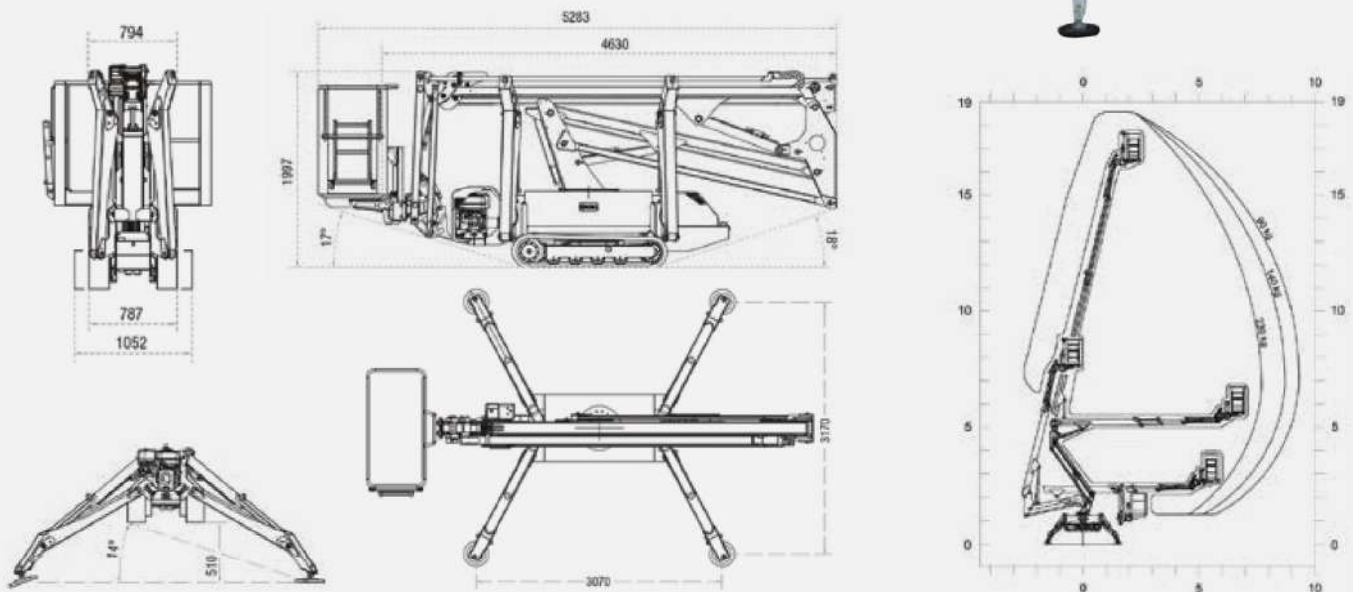

NACELLES ARAIGNÉES IM R



LEVAGE SPÉCIALISÉ EN MIROITERIE & SERRURERIE

04 26 74 57 25 - 06 46 07 00 27

www.progo-levage.com - progorrindo@gmail.com



www.facebook.com/ProGoLevage

IM R 19 SA IM R 19 SA lithium

Hauteur de travail	19 m
Hauteur au plancher	17 m
Déport latéral	7.7 m / 230 kg 8.7 m / 140 kg 9.3 m / 90 kg
Rotation de la tourelle	360° non continue
Dimensions panier	1.4 x 0.7 x 1.1 m
Longueur de transport	5.3 m 4.6 m (sans panier)
Largeur de transport	max 1.06 m (avec panier) min 0.79 m (sans panier)
Hauteur machine repliée	min 1.99 m max 2.10 m (avec stabilisateurs)
Encombrement stabilisateurs dépliés	3.07 x 3.17 m
Vitesse max	2.4 km/h
Pente franchissable	18°
Charge utile	230 kg
Motorisations	Electrique 230 V - 2.2 kW HONDA GX390 - 11 ch - 3600 tr/min YANMAR L100N - 9.9 ch - 3600 tr/min Electrique 230 V - 4 kW AC basse tension (uniquement pour la IM R 19 SA lithium)
Poids total	2 435 kg